

CAMPIONATORI AUTOMATICI STAZIONARI REFRIGERATI CONTENITORE SINGOLO O BOTTIGLIE MULTIPLE

CONFORMI ISO 5667 3-10 | EN 16479

**Utilizzabili anche dopo il 2030
Sostenibili fin da Design**

SampTec pensa al futuro:

Cabinet in plastica 100% riciclabile
Refrigerante R290 con GWP3



Opzioni Bottiglie

1 x 25 litri

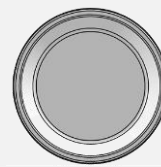

4 x 20 litri

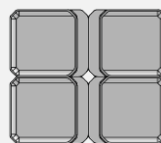

12 x 2 litri

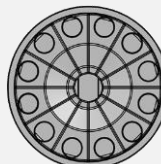

24 x 1 litro

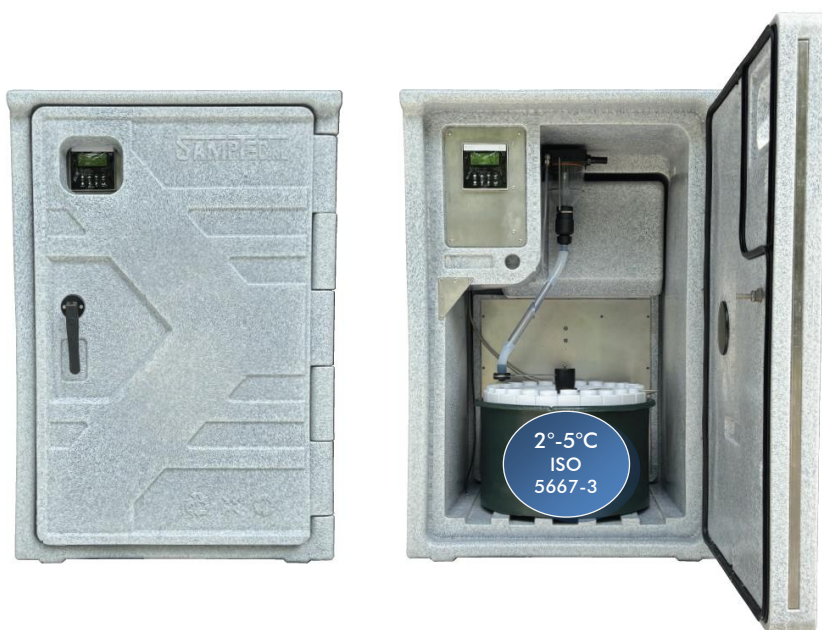
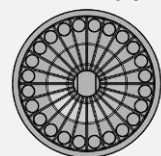

- ✓ Dispositivo di raffreddamento removibile
- ✓ Refrigeratore riutilizzabile con evaporatore in AISI 316
- ✓ Refrigerante del circuito freddo R290a GWP 3
- ✓ Robusta custodia in PE per esterni, sostenibile e integralmente in PE riciclabile
- ✓ Tutto l'hardware è ULV 24 V DC, incluso il refrigeratore
- ✓ Facile da utilizzare e da mantenere

Metodi di Campionamento

Vuoto/Pressione



Ø 12 x 10 mm
H max 7 m
Conforme
ISO 5667
EN 16479

Peristaltica



Ø 9 mm
H max 5 m
Conforme
ISO 5667
EN 16479

Gamma di Valvole Pneumatiche

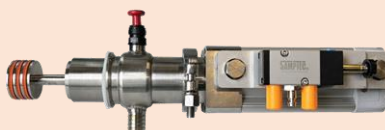

Conforme
ISO 5667
NEN 6600-1

Sistemi di Controllo

PLC SAMPTEC

Campionamento: Tempo / Portata / Evento
Cambio Contenitore: Tempo / Overflow
Programmazione: Data e ora di avvio ciclo
Controllo temperatura: Unità di raffreddamento e riscaldamento



SIEMENS S7 - 1200 + MTP400

+ Funzioni standard
+ Registrazione portata e campioni su USB
+ Campionamento su schedato a calendario
+ Misura portata per sistemi a canale aperto
+ Controllo remoto WIFI, Lan o scheda SIM
+ Controllo gestione pompe di sollevamento
+ Opzioni complete Siemens



Prodotto con molteplici brevetti in approvazione

Principali Caratteristiche Tecniche

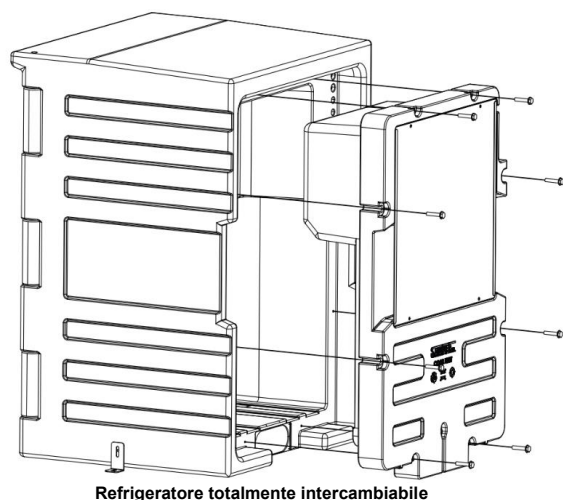

Refrigeratore totalmente intercambiabile

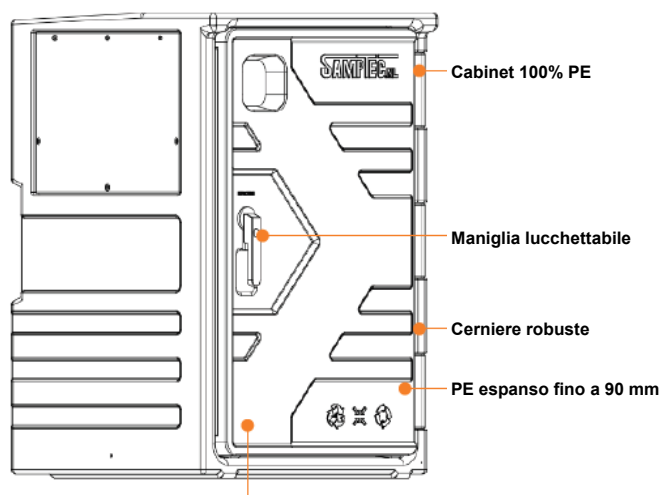

Porta rinforzata in acciaio Inox

STRUTTURA GENERALE	
Materiale cabina	100% in PE Polietilene, guscio stampato e coibentazione in PE totalmente riciclabile, con spessore fino a 90 mm
Suddivisione interna	2 vani distinti per apparecchiature elettriche e raccolta campioni
Refrigerazione interna:	Attiva termostata con regolazione interna +2 ÷ +5 °C - Conforme a ISO 5667-3 - Riscaldamento anti congelamento
Refrigeratore pre-assemblato:	Alimentazione 24 VDC / Refrigerante R290a / Evaporatore AISI 316
Temperatura d'esercizio:	Ambiente -25 °C ... + 40 °C versione standard
Tubo di aspirazione:	Versione Vuoto-Pressione retinato in PVC Ø12 mm - Versione Peristaltica retinato in PVC Ø19 mm
Dimensioni:	620 x 690 x H 1000 mm
Peso a vuoto:	± 55 Kg
Alimentazione elettrica:	110÷230 VAC 50/60 Hz
Protezione ambientale:	Comparto elettrico IP65 – Refrigeratore IP54
HARDWARE E SOFTWARE	
Display:	4 righe alfanumerico retroilluminato con 8 tasti funzionali dedicati
Orologio interno:	Orario e calendario gestito da batteria di backup con durata minima > a 5 anni
Funzionalità di base:	3 Pulsanti specificamente dedicati a Campionamento istantaneo - Cambio bottiglia – Reset contatori
Ingressi per campionamento:	Analogico da misura di portata 4-20 mA - Impulsivo da misuratore di portata (Volumetrico) – Digitale per evento
Dislivello di aspirazione:	7 metri per Versione Vuoto-Pressione - 6 metri per Versione Peristaltica
Intervallo di campionamento:	A tempo 00:01 ÷ 99:59 hh:min / per campione – Proporzionale a portata 1 – 9.999 m3/h
Volume campione:	Versione Vuoto-Pressione: 20÷300 ml Versione Peristaltica: 20÷150.000 ml Versione Valvola Pneumatica: 20 ml fisso
Soglie di refrigerazione:	Programmabili On = 1 ÷ 99°C, Off = 1 ÷ 99°C
Temperatura vano campioni:	Mantenimento 4 °C in conformità a ISO 5667-3
Password di protezione:	Si, (0001-9999), con possibilità di rimozione
INGRESSI E USCITE DI CONTROLLO	
Ingressi di controllo esercizio:	1 analogica 4-20 mA per misura di portata 1 digitale, con funzionalità configurabile
Uscite di segnalazione:	1 digitale per allarme generale o altre funzionalità
MODALITÀ DI ESERCIZIO	
Programmazione esercizio:	Tramite tastiera frontale e display LCD con testo chiaro e menu intuitivo in lingua ITALIANA
Campionamento:	Proporzionale a Tempo o segnale di Portata analogico o digitale e/o su evento
Errore prelievo campione:	Programmabile 0 ÷ 999 campioni con possibilità di interruzione ciclo e attivazione allarme
Cambio bottiglia:	Azionamento a intervalli orari programmabili 1 ÷ 99 (hh); Azionamento per numero di campioni eseguiti;
Ciclo campionamento:	Tempi configurabili ed indipendenti per risciacquo, aspirazione, purga finale 1 ÷ 99 sec
CONTROLLI E ALLARMI	
Protezione di riempimento:	Programmazione volume di ogni campione, Numero bottiglie 1 ÷ 24, Volume bottiglia 0,01 ÷ 99,99 litri
Allarme generale:	Mancato prelievo o ripetizione consecutiva della situazione, programmabile